

6. GARANTIE

Garantie Distributeur:

Votre instrument est garanti 1 an pièces et main d'œuvre (date de facture). Les frais d'acheminement à l'arrivée de notre centre de réparation sont à la charge du client. Les frais de retour sont pris en charge par le distributeur.

Garantie Constructeur:

Sauf conditions restrictives ci-dessous, la société AMA Lasers garantit les produits vendus par AMA pour une durée de 24 mois.

La responsabilité du fabricant dans le cadre de cette garantie est limitée à la réparation de tout instrument retourné à l'usine ou à tout autre centre de réparation agréé, sous réserve de constat de défectuosité du matériel ou de malfaçon.

La garantie prend en charge la main d'œuvre et les pièces de rechange. AMA Laser Systems AB se saurait être tenue responsable des conséquences causées par des dommages de quelque ordre que ce soit. En cas de fonctionnement défectueux, contactez votre revendeur AMA pour les instructions d'acheminement.



SLP LASER DE CANALISATIONS MANUEL D'UTILISATION

**AMA Laser AB
Fräsarvägen 7
SE-142 50 SKOGÅS
SWEDEN**

Tel: + 46 (0) 8 981098

**E-mail: info@amalaser.com
Homepage: www.amalaser.com**

**LASER RADIATION
AVOID DIRECT EYE EXPOSURE
CLASS 3R LASER PRODUCT**

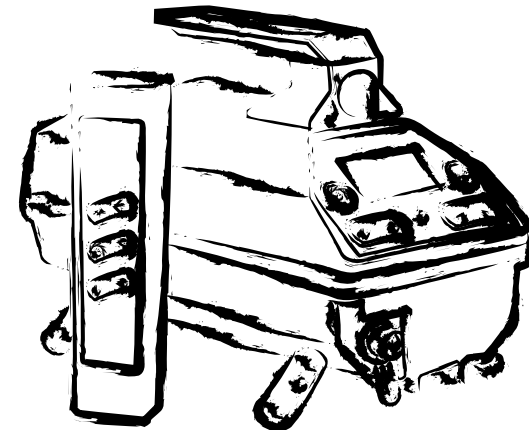

SOMMAIRE:

1. Description
2. Fonctionnement
3. Calibrage
4. Batterie
5. Caractéristiques techniques
6. Garantie

La mise en charge s'effectue plus rapidement les 4 premières heures. Le laser peut fonctionner pendant la mise en charge : vous pouvez connecter le câble de secours sur une batterie de 12V pour une durée de vie plus longue.

Dans les situations d'urgence seulement, une mise en charge de 15 minutes vous procurera quelques heures de fonctionnement.

5. CARACTÉRISTIQUES TECHNIQUES

Source laser	Diode laser 635 nm
Classe	Class 3R, max output 3,5mW
Diamètre du faisceau à 100m	14 mm
Portée	200m
Alimentation	Batterie intégrée Ni-Mh, 8Ah
Autonomie (charge maxi)	80 h
Alimentation externe de secours	Batterie 12V, protection de polarité intégrée.
Température de fonctionnement	- 20°C à + 50°C
Étanchéité	Étanche, purgé à l'azote
Longueur	295mm
Diamètre	147 mm
Poids	4,5kg
Calage vertical	+ / - 10°
Compensation transversale	+ / - 3°
Pentes	- 10% à + 40% (0,002% pas à pas)
Alignement latéral	20m pour 100m
Précision (pente à 0%)	+ / - 5mm à 100m
Calage automatique	Compensateur
Télécommande	Étanche, boîtier métal
Fonctions de la télécommande	Alignement latéral, écran lumineux, pause on/off, sélection de pentes.
Portée de la télécommande	100m (conditions normales) 40m (conditions difficiles)
Alimentation de la télécommande	Batterie intégrée, durée de vie 1 an en conditions normales d'utilisation.
Fonction « Veille »	A partir de la télécommande, consommation de 10% de l'alimentation électrique normale.

ATTENTION !

Ne regardez pas directement le faisceau laser. Conformez-vous à la réglementation nationale en matière de sécurité

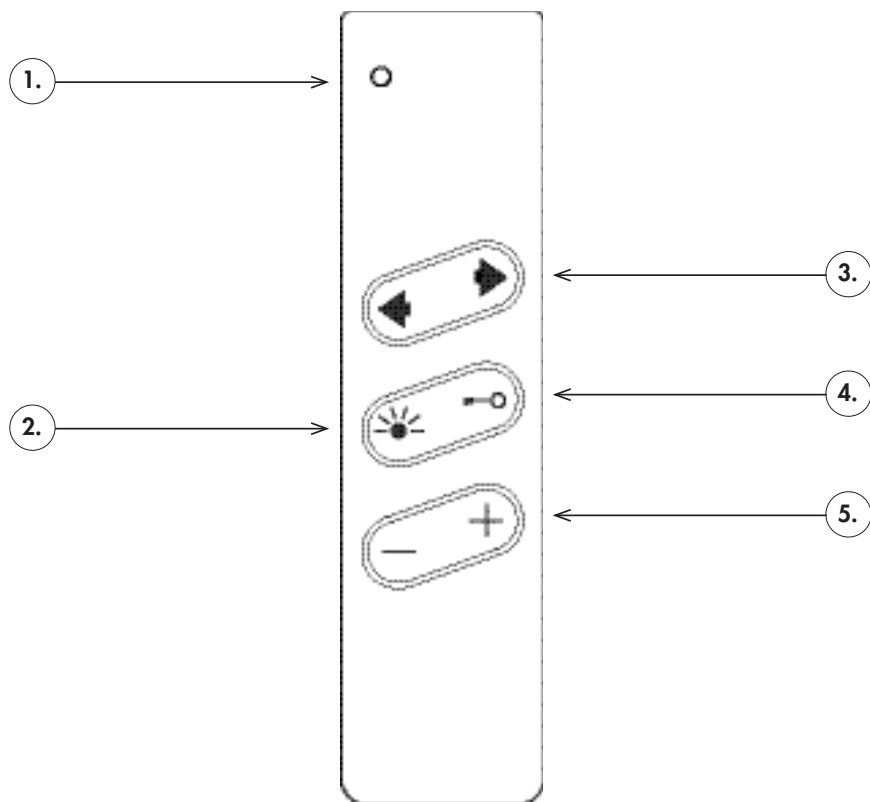

FIGURE 2. TÉLÉCOMMANDE

1. Indicateur de mise en service
2. Eclairage de l'affichage du laser
3. Touches de sélection d'alignement latéral
4. Mise en veille du laser
5. Touche de sélection des pentes

2. FONCTIONNEMENT

Mise en marche de l'appareil

Mettez l'appareil en marche au moyen de la touche on/off (1) située sur le clavier du laser.

Sélection des pentes

Sélectionnez la pente désirée à l'aide de la touche de sélection de pentes (7) sur le clavier du laser.

- En appuyant sur la touche une fois, la valeur de la pente varie de 0,002% (0,02 pour mille). En appuyant plus longtemps sur la touche, la pente s'accélère.
- Si vous appuyez une fois sur + ou -, la valeur minimale (10) se met à clignoter sur l'écran.
- Vous pouvez alors sélectionner le chiffre à modifier à l'aide des touches de déplacement latéral (3), et modifier la valeur affichée en utilisant les touches + ou -, et ce aussi longtemps que la valeur clignote. Après quelques secondes d'inactivité, le clignotement s'arrête.

Alignement latéral

Appuyez sur la touche d'alignement latéral (3) située sur le clavier du laser, et déplacez le faisceau du laser. En maintenant la touche enfoncée, la vitesse de déplacement s'accélère. Une seule pression vous permettra de déplacer la pente de 2mm sur 100m.

Pour repositionner le faisceau au centre de la plage d'utilisation, pressez simultanément les deux boutons (3).

Ecran lumineux

Cette touche (10) permet d'éclairer pendant quelques secondes le tableau de commande de l'appareil, pour une meilleure visibilité.

Cet éclairage fonctionne également lorsque n'importe quelle autre touche est sélectionnée.

Calage automatique du laser

Le calage automatique du laser ne fonctionne pas si celui-ci est incliné vers l'avant ou vers l'arrière de plus de 10 degrés. L'écran de commande de l'appareil le signale en clignotant. Vous pourrez y remédier en repositionnant correctement le laser.

Indication d'inclinaison transversale

L'indicateur d'inclinaison transversale (6) vous indique si le laser est incliné de plus de 3 degrés en clignotant, et dans quelle direction (nivele). Repositionnez alors correctement le laser.

Optimisation de la luminosité du spot

Pressez la touche de la télécommande pendant 4 secondes, et le spot effectuera des flashes.

Télécommande

La télécommande vous permet de travailler à distance. Le laser SLP possède deux détecteurs pointés en direction du faisceau laser, à grande amplification pour les travaux sur de longues distances, ainsi qu'un détecteur simple (5) situé au dessus pour les travaux de courte portée.

Ecran lumineux télécommande

Pour éclairer l'écran du laser, pressez la touche (2). Cette fonction vous assure une meilleure visibilité lorsque le laser se trouve dans un regard.

Mise en veille

Pressez la touche (4) sur la télécommande pour mettre le laser sur position « Veille ».

En mode veille, le laser consomme approximativement 10% de l'alimentation électrique normale, et économise la batterie.

Ce mode permet également d'éviter les irritations lorsque l'utilisation du faisceau n'est pas nécessaire. Appuyez à nouveau sur la touche (4) pour revenir à un mode de fonctionnement normal.

Alignement latéral à distance

Vous avez la possibilité d'utiliser la télécommande pour réaliser un alignement latéral. Les flèches (3) vous permettent d'effectuer un réglage dans la direction désirée, si vous restez au point de jonction avec le faisceau du laser, et si vous pointez la télécommande dans la direction de ce dernier.

Sélection de pentes à partir de la télécommande

Afin d'éviter les erreurs, n'utilisez pas cette fonction avant d'avoir bien compris son fonctionnement et d'avoir réalisé des essais préalables.

Orientation du laser sur un point connu

Cette opération s'effectue à l'aide de la télécommande.

Pour cela, affichez tout d'abord la pente désirée sur le laser avant de le positionner dans la tranchée. Le laser se cale automatiquement sur cette pente initiale.

Maintenez la touche + de la télécommande enfoncée pendant plus de 10 secondes : le faisceau émis par le laser monte en clignotant.

L'affichage de l'appareil indique à présent la nouvelle pente du faisceau.

A cet instant, vous pouvez modifier la position du spot verticalement ou horizontalement (touches (3) et (5) de la télécommande) à volonté.

Ceci pour vous permettre de réaliser votre alignement sur votre jalon de référence.

Après 10 secondes d'inactivité des touches de commande du laser ou de la télécommande, le laser sort de ce mode et affiche alternativement la pente initiale et la pente actuelle du faisceau.

Pour ramener le faisceau à la pente initiale, il vous suffit de presser 2 fois la touche (4) de la télécommande.

3. CALIBRAGE

Afin que votre appareil vous donne entière satisfaction et vous assure de bons résultats, nous vous recommandons d'en contrôler régulièrement le calibrage.

Les opérations de contrôle doivent être effectuées sur le terrain, avec une distance de mesure approximative de 50 mètres. Pour cela, marquez votre distance de deux points. En vous postant en retrait du premier point, émettez un faisceau laser de l'appareil couvrant les deux points, et mesurez la distance entre chaque point et le faisceau.

Déplacez l'appareil en retrait du second point, et recommencez l'opération, en dirigeant cette fois-ci le faisceau dans la direction opposée. Si le faisceau est au même niveau, la différence entre la première et la seconde mesure doit être identique.

Dans le cas contraire, l'appareil doit être réglé par votre revendeur.

4. BATTERIE

Le laser SLP est alimenté par un pack batterie intégré. L'autonomie de fonctionnement de l'appareil est de plus de 100 heures, dans des conditions normales d'utilisation, et avec un pack batterie neuf.

Dans le cas d'une batterie usagée ou de basses températures, cette autonomie est d'environ 20 heures. L'utilisation régulière de la fonction « Veille » prolonge cette autonomie.

Le témoin de batterie (2) fournit une indication sur la charge restante.

Lorsque le niveau de batterie est faible et proche du niveau zéro, le faisceau laser clignote trois fois toutes les 10 secondes, et le témoin de batterie s'allume sur l'affichage du laser. Mettez votre appareil en charge pendant 7 heures pour une charge maximum.

1. DESCRIPTION

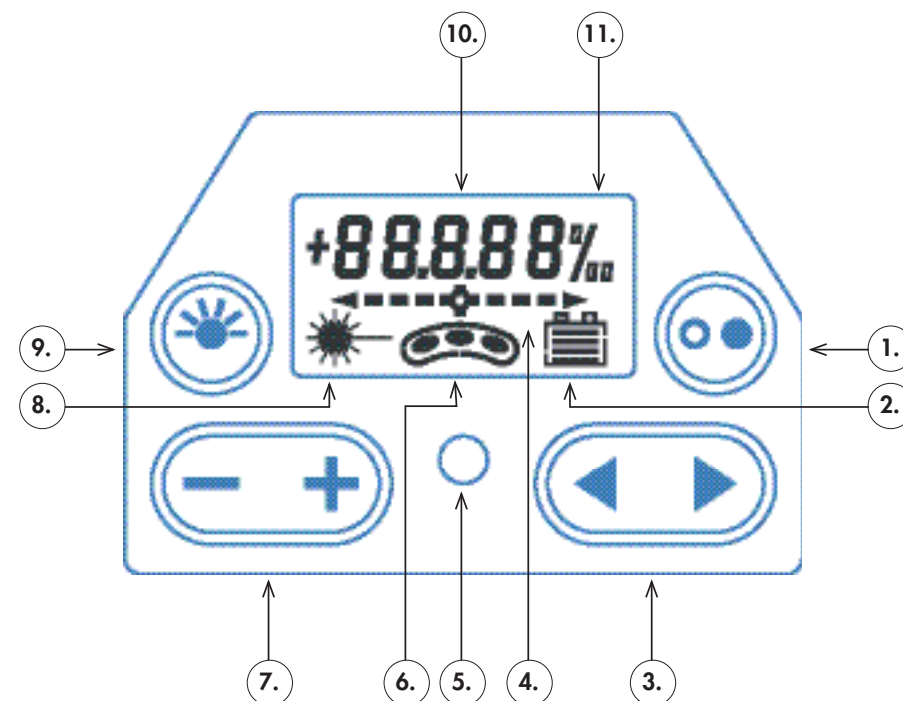

FIGURE 1. ECRAN DE CONTRÔLE

1. Marche/arrêt
2. Témoin de batterie
3. Touche d'alignement latéral
4. Indicateur de position de l'alignement latéral
5. Récepteur de la télécommande
6. Indicateur d'inclinaison transversale
7. Touche de sélection des pentes
8. Indicateur d'émission du laser
9. Eclairage de l'affichage
10. Ecran de visualisation des valeurs de pentes
11. Indicateur d'unité de mesure (pourcentage / pour mille).